



# C804C

Caple 4 Zone Ceramic Hob



# INSTRUCTION MANUAL

**IT****GB****FR**

*Caro Cliente,*

Dear customer,

*Cher client,*

*sentitamente La ringraziamo e ci congratuliamo per la scelta da Lei fatta. Questo nuovo prodotto, accuratamente progettato e costruito con materiali di primissima qualità, è stato accuratamente collaudato per poter soddisfare tutte le Sue esigenze di una perfetta cottura.*

We thank you and congratulate you on your choice. This new carefully designed product, manufactured with the highest quality materials, has been carefully tested to satisfy all your cooking demands.

*merci et sincères félicitations pour le choix que vous avez fait. Ce nouveau produit, développé avec soin et fabriqué avec des matières de toute première qualité, a été soigneusement rodé pour satisfaire toutes Vos exigences d'une cuisson parfaite.*

*La preghiamo pertanto di leggere e rispettare le facili istruzioni che Le permetteranno di raggiungere eccellenti risultati sin dalla prima utilizzazione.*

We would therefore request you to read and follow these easy instructions which will allow you to obtain excellent results right from the start.

*Veillez lire attentivement les instructions simples portées sur cette notice qui vous permettront d'obtenir d'excellents résultats dès la première utilisation.*

*Con questo moderno apparecchio Le formuliamo i nostri più vivi auguri.*

May we wish you all the very best with your modern appliance!

*Nous vous souhaitons une entière et pleine satisfaction quant à l'utilisation de cet appareil moderne.*

**THE MANUFACTURER**

**IL COSTRUTTORE**

**LE CONSTRUCTEUR**

**Indice****Index****Index****Istruzioni per l'utente****Instructions for use****Notice d'emploi**

*installazione 4*  
*uso 4*  
*manutenzione 12*

*installation 4*  
*use 4*  
*maintenance 12*

*installation 4*  
*emploi 4*  
*entretien 12*

**Istruzioni per l'installatore****Instructions for the installation technician****Modalités d'installation**

*installazione 14*  
*posizionamento 14*  
*collegamento elettrico 14*  
*elementi riscaldanti 18*

*installation 14*  
*positioning 14*  
*electrical connection 14*  
*heating elements 18*

*installation 14*  
*positionnement 14*  
*branchement électrique 14*  
*éléments de chauffe 18*

**QUESTO PRODOTTO È STATO CONCEPITO PER UN IMPIEGO DI TIPO DOMESTICO. IL COSTRUTTORE DECLINA OGNI RESPONSABILITÀ NEL CASO DI EVENTUALI DANNI A COSE O PERSONE DERIVANTI DA UNA NON CORRETTA INSTALLAZIONE O DA USO IMPROPRIO, ERRONEO OD ASSURDO.**

**THIS APPLIANCE IS CONCEIVED FOR DOMESTIC USE ONLY. THE MANUFACTURER SHALL NOT IN ANY WAY BE HELD RESPONSIBLE FOR WHATEVER INJURIES OR DAMAGES ARE CAUSED BY INCORRECT INSTALLATION OR BY UNSUITABLE, WRONG OR ABSURD USE.**

**CE PRODUIT EST CONÇU EXCLUSIVEMENT POUR USAGE DOMESTIQUE. LE CONSTRUCTEUR DÉCLINE TOUTE RESPONSABILITÉ POUR DOMMAGES ET BLESSURES CAUSÉES PAR UNE INSTALLATION INCORRECTE OU PAR UN USAGE IMPROPRE, ERRONÉ OU ABSURDE.**

**DE****ES****NL****PT**

Sehr geehrter Kunde,

*Estimado Cliente,*

Geachte klant,

*Ex.mo. Sr. Cliente,*

wir danken Ihnen und beglückwünschen uns für Ihre Wahl.

*le agradecemos mucho y le felicitamos por su elección.*

wij danken u en feliciteren ons met de door u gedane keuze.

*Agradecemos, muito sinceramente a sua escolha, e aproveitamos da ocasião para o felicitar.*

Dieses neue Produkt, sorgfältig entworfen und mit erstklassigen Materialien hergestellt, wurde genau geprüft um alle Ihre Forderungen an ein perfektes Kochen zu erfüllen.

*Este nuevo producto, cuidadosamente estudiado y construido con materiales de primera calidad, ha sido probado esmeradamente para poder satisfacer todas sus exigencias de una perfecta cocción.*

Dit nieuwe produkt, zorgvuldig ontworpen en geconstrueerd uit materialen van de allerbeste kwaliteit, is gedegen uitgetest om al uw eisen voor een perfect kookresultaat te kunnen bevredigen.

*Este novo produto, que foi projectado com grande atenção e construído com os melhores materiais, foi verificado e aprovado, de maneira a dar-lhe imensa satisfação para um cozinhado perfeito.*

Wir bitten Sie deshalb die einfachen Anweisungen zu lesen und einzuhalten, damit von der ersten Anwendung an ausgezeichnete Ergebnisse erreicht werden können.

*Por lo tanto le rogamos lea y respete las fáciles instrucciones que le permitirán llegar a resultados excelentes desde la primera utilización.*

Wij verzoeken u daarom de eenvoudige instructies te lezen en te respecteren, dewelke het u toe zullen staan om al vanaf het eerste gebruik uitstekende resultaten te bereiken.

*Por conseguinte, pedimos que leia e siga as fáceis instruções que lhe permitirão de alcançar excelentes resultados desde o início da sua utilização.*

Mit diesem modernen Apparat wünschen wir Ihnen das Beste.

*Con este moderno aparato le expresamos nuestras mejores felicitaciones.*

Met dit moderne apparaat doen wij u onze welgemeende gelukwensen toekomen.

*Juntamente com este moderno aparelho, aproveitamos para lhe enviar os nossos melhores cumprimentos.*

**DER HERSTELLER**

**EL CONSTRUCTOR**

**DE FABRIKANT**

**O FABRICANTE**

## **Inhaltsverzeichnis**

## **Índice**

## **Index**

## **Índice**

### **Anweisungen für den Benutzer**

### **Instrucciones para el usuario**

### **Instructies voor de gebruiker**

### **Instruções para o utilizador**

Installation	5
Anwendung	5
Instandhaltung	13

<i>instalación</i>	5
<i>utilización</i>	5
<i>mantenimiento</i>	13

installatie	5
gebruik	5
onderhoud	13

<i>instalação</i>	5
<i>utilização</i>	5
<i>manutenção</i>	13

### **Anweisungen für den Installateur**

### **Instrucciones para el instalador**

### **Instructies voor de installateur**

### **Instruções para o instalador**

Installation	15
Aufstellung	15
elektrischer Anschluß	15
Heizelemente	19

<i>instalación</i>	15
<i>colocación</i>	15
<i>conexión eléctrica</i>	15
<i>elementos calefactores</i>	19

installatie	15
plaatsing	15
elektrische aansluiting	15
verwarmingselementen	19

<i>instalação</i>	15
<i>posicionamento</i>	15
<i>conexão eléctrica</i>	15
<i>elementos aquecedores</i>	19

DIESES PRODUKT IST ALS HAUSHALTSGERÄT GEDACHT. FÜR SCHADEN AN SACHEN ODER PERSONEN, DIE AUF FALSCHER INSTALLATION BZW. UNGEEIGNETEN GEBRAUCH ODER MISSBRAUCH ZURÜCKZUFÜHREN SIND, ÜBERNIMMT DER HERSTELLER KEINERLEI VERANTWORTUNG.

*ESTE PRODUCTO FUE CONCEBIDO PARA UN USO DE TIPO DOMÉSTICO. EL CONSTRUCTOR DECLINA CUALQUIER RESPONSABILIDAD EN EL CASO DE DAÑOS EVENTUALES A COSAS O PERSONAS QUE DERIVEN DE UNA INSTALACIÓN INCORRECTA O DE UN USO IMPROPIO, ERRADO O ABSURDO.*

DIT PRODUKT IS ALS HUISHOUDELIJK APPARAAT GEDACHT, VOOR BESCHADIGINGEN AAN SPULLEN OF PERSONEN DIE AAN VERKEERDE INSTALLATIE, MISBRUIK OF VERKEERDE GEBRUIK ZIJN TE WIJTEN, NEEMT DE FABRIKANT GEEN VERANTWOORDELIJKHEID OP ZICH.

*ESTE PRODUTO FOI CONCEBIDO PARA UMA UTILIZAÇÃO DE TIPO DOMÉSTICA. O FABRICANTE DECLINA TODAS AS RESPONSABILIDADES NO CASO DE EVENTUAIS DANOS A COISAS OU PESSOAS DERIVADOS DE UMA INSTALAÇÃO INCORRECTA OU DE USO IMPRÓPRIO, ERRÓNEO OU ABSURDO.*

## ISTRUZIONI PER L'UTENTE

### Installazione

Tutte le operazioni relative all'installazione (allacciamento elettrico) devono essere eseguite da personale qualificato secondo le norme vigenti. Per le istruzioni specifiche vedi la parte riservata all'installatore.

**NON FISSARE INTENSAMENTE LA LAMPADA ALOGENA.**

### Uso

Elementi riscaldanti - comando manuale (Figg. 1 - 2 - 2a - 3 - 3a - 3b - 3c)

Ruotare la manopola sulla posizione corrispondente alle necessità di cottura tenendo presente che a numero maggiore corrisponde maggiore erogazione di calore, vedi tabella "utilizzo elementi riscaldanti".

### Elementi a doppio circuito

L'inserimento del secondo circuito si ottiene ruotando a fondo (11) la manopola (scatto e ritorno) e rimane inserito per tutte le altre regolazioni in discesa da 11 a 1. Per il disinserimento riportare la manopola in posizione 0 (zero).

Le lampade spia accese indicano:

A - inserimento di uno o più elementi riscaldanti.

B - che nella zona dell'elemento riscaldante indicato la temperatura del piano è superiore a 50°C.

*Va comunque considerato normale, per certi tipi di lampada, il permanere di una leggera luminescenza anche a comandi disinseriti.*

## INSTRUCTIONS PERTAINING TO USER

### Installation

All operations relative to installation (electric connection) should be carried out by skilled personnel in conformity with the rules in force.

As for the specific instructions see part pertaining to install.

**DO NOT STARE AT THE HALOGEN LAMP.**

### Use

Heating elements manual control (Fig. 1 - 2 - 2a - 3 - 3a - 3b - 3c)

Rotate the knob concerned to the position corresponding to the needs of cooking taking into consideration that to a higher number a higher heat supply corresponds, see table "use of heating elements".

### Double-circuit elements

To activate the second circuit press hard and turn knob (11) (release and return), the circuit will be connected for all positions decreasing from 11 to 1. To disconnect the circuit turn back the knob to position 0 (zero).

When pilot lights are lit, they indicate.

A - one or more heating elements are switched on.

B - the top temperature at the indicated spot is higher than 50° C.

Some types of pilot lights will maintain some slight luminescence even after disconnection. That is quite normal.

## INSTRUCTIONS POUR L'UTILISATEUR

### Installation

Toutes les opérations relatives à l'installation (raccordement électrique) doivent être faites par un personnel qualifié, en conformité avec les normes en vigueur.

*En ce qui concerne les instructions spécifiques voir la partie réservée à l'installateur.*  
**NE PAS FIXER INTENSÉMENT LA LAMPE HALOGÈNE.**

### Emploi

Éléments de chauffe - commande manuelle (Fig. 1 - 2 - 2a - 3 - 3a - 3b - 3c).

Amener le bouton de commande dans la position correspondante à la puissance souhaitée, sachant qu'au numéro le plus élevé correspond le maximum de puissance (voir notre tableau "utilisation des éléments de chauffe").

### Éléments à double circuit

Le branchement du second circuit a lieu en poussant à fond et tournant le bouton (11) (déclenchement et retour); le circuit restera actif pendant tout autre réglage descendant de 11 à 1.

*Pour le débrancher placez le bouton à la position 0 (zero).*

Les voyants lumineux allumés indiquent.

A - le branchement d'un ou plus éléments de chauffe

B - que la température au point indiqué de l'élément de chauffe est supérieure à 50°C.

*Pour de certains types de voyants lumineux la permanence d'une légère luminescence même à commandes déconnectées est tout à fait normale.*

## ANWEISUNGEN FÜR DEN BENUTZER

### Installation

Alle Operationen hinsichtlich der Installation (elektrischer Anschluß) müssen vom zugelassenen Fachpersonal gemäß den geltenden Bestimmungen ausgeführt werden. Für die spezifischen Anweisungen siehe die dem Installateur vorbehaltene Seite.

DIE HALOGENLAMPE NICHT ZU FEST BEFESTIGEN.

### Anwendung

Heizkörper - Handbe-dienung (Abb. 1 - 2 - 2a - 3 - 3a - 3b - 3c). Den Schaltknopf in die für das Kochen erforderliche Stellung drehen und darauf achten, daß eine höhere Zahl einer höheren Wärmeversorgung entspricht. Siehe Tabelle "Anwendung der Heizkörper".

### Zweikreissystem

Zum Einschalten des zweiten Kreises den Drehknopf bis zum Ende (11; Klick und Rücksprung) drehen, somit bleibt er für alle weiteren Einstellungen absteigend von 11 bis 1 eingeschaltet. Zur Abschaltung des Zweikreissystems den Drehknopf wieder auf 0 (Null) positionieren.

Die Kontrollleuchten zeigen an:  
A - Die daß ein bzw. mehrere Heizelemente eingeschaltet sind.  
B - Die Temperatur der betreffenden Heizkörper liegt über 50°C.  
Das Fortbestehen eines leichten Nachleuchtens ist bei bestimmten Kontrollleuchten auch nach Abschaltung des Apparats allerdings als normal zu betrachten.

## INSTRUCCIONES PARA EL USUARIO

### Instalación

*Todas las operaciones relativas a la instalación (conexión eléctrica) tienen que ser efectuadas por personal cualificado según las normas vigentes.*

*Para las instrucciones específicas véase la parte reservada al instalador.*

**NO FIJAR LA LÁMPARA HALÓGENA INTENSAMENTE.**

### Utilización

*Elementos calentadores - mando manual (Fig. 1 - 2 - 2a - 3 - 3a - 3b - 3c).*

*Girar el puño en la posición que corresponda a las necesidades de cocción, teniendo en cuenta que a un número mayor corresponde mayor erogación de calor, véase tabla "utilización elementos calentadores".*

### Elementos con doble circuito

*La inserción del segundo circuito se obtiene girando a fondo (11) la manopla (disparo y retorno) y permanece conectado para todas las otras regulaciones en descenso desde el 11 al 1. Para la desconexión volver a colocar la manopla en posición 0 (cero).*

*Las lámparas indicadoras encendidas indican:  
A - inserción de uno o más elementos de calentamiento.  
B - que en la zona del elemento calentador indicado la temperatura es superior a 50°C.  
De todas maneras se considera normal para ciertos tipos de lámpara, la persistencia de una luminiscencia ligera aún con los mandos desconectados.*

## INSTRUCTIES VOOR DE GEBRUIKER

### Installatie

Alle handelingen met betrekking tot de installatie (elektrische verbinding) moeten worden uitgevoerd door gekwalificeerd personeel volgens de geldende normen. Zie voor de specifieke instructies het gedeelte gereserveerd voor de installateur.

KIJK NIET IN DE HALOGEENLAMP.

### Gebruik

Verwarmingselementen-Handbediening (Fig. 1 - 2 - 2a - 3 - 3a - 3b - 3c)  
Draai de bedieningsknop naar de gewenste kook positie, er rekening mee houdend dat een groter getal correspondeert met een grotere toevoer van warmte, zie de tabel "gebruik verwarmingselementen".

### Planet met dubbele stroomkring

Teneinde de tweede stroomkring in te schakelen draait men de knop tot het einde (11; men hoort een klik en de knop springt achterwaarts), daardoor blijft het voor het verdere regelen naar beneden van 11 tot 1 ingescheld. Om het uit te schakelen brengt men de knop tot aan de nulstand (0).

Als de controlelampjes aangaan betekent dat:  
A - dat één of meerdere platen in werking zijn getreden.  
B - dat de temperatuur van de aangegeven verwarmingselement hoger is dan 50°C.  
Het voortduren van een flauwe uitstraling ook na uitschakeling van het toestel is een normaal verschijnsel bij bepaalde soorten controlelampjes.

## INSTRUÇÕES PARA O UTILIZADOR

### Instalação

*Todas as operações relativas à instalação (conexão eléctrica) terão de ser efectuadas por pessoal qualificado, segundo as normas em vigor.  
Para instruções específicas, veja-se a parte reservada para o técnico instalador.*

**NÃO FIXAR COM INTENSIDADE A LÂMPADA DE HALOGENEO.**

### Utilização

*Elementos de aquecimento - comando manual (Fig. 1 - 2 - 2a - 3 - 3a - 3b - 3c).  
Rodar o punho em posição correspondente à maneira de cozinhar. O número mais elevado corresponde a uma maior distribuição de calor. Veja-se a tabela sobre a "utilização de elementos de aquecimento".*

### Elementos com circuito duplo

*A inserção do segundo circuito obtém-se rodando a fundo (11) a manopla (arranque e retorno) e fica ligado para todas as outras regulações em descida desde 11 a 1. Para o desligar tornar a colocar a manopla na posição 0 (zero).*

*As lâmpadas espia acesas indicam:  
A - inserção de um mais elementos aquecimento.  
B - que na zona do elemento aquecedor indicado a temperatura é superior a 50°C.  
De qualquer maneira é considerado normal, para certos tipos de lâmpada, a permanência de uma ligeira luminiscência mesmo com os comandos desligados.*

Fig. 1 - Abb. 1 - Afb. 1

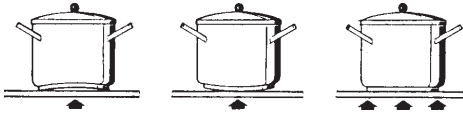

<b>NO</b>	<b>NO</b>	<b>SÌ</b>
<b>NO</b>	<b>NO</b>	<b>YES</b>
<b>NON</b>	<b>NON</b>	<b>OUI</b>
<b>NEIN</b>	<b>NEIN</b>	<b>JA</b>
<b>NO</b>	<b>NO</b>	<b>SÌ</b>
<b>NEEN</b>	<b>NEEN</b>	<b>JA</b>
<b>NÃO</b>	<b>NÃO</b>	<b>SÌM</b>

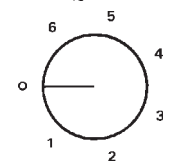
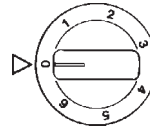
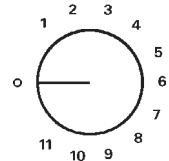
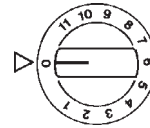
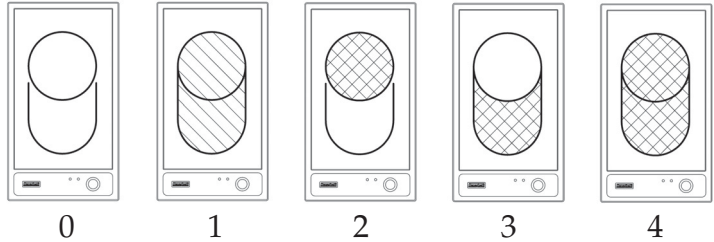

Fig. 2 - Abb. 2 - Afb. 2

**OVALE**  
**OVAL**  
**OVALE**  
**OVAL**  
**OVALE**  
**OVAL**

**COMMUTATORE - SWITCH - COMMULATEUR - SCHALTER - BOTÓN - SCHAKELAAR - COMUTADOR**

Fig. 2a  
Abb. 2a  
Afb. 2a



**Utilizzo elementi riscaldanti - use of heating elements - utilisation elements de chauffe - Verwendung der Heizelemente - Uso de los elementos calefactores - gebruik verwarmingselementen - utilização dos elementos de aquecimento**

*commutatore*  
switch  
*commutateur*  
Schalter  
*botón*  
schakelaar  
*comutador*

*regolatore d'energia*  
energy regulator  
*doseur d'energie*  
Stromregler  
*regulador de energía*  
energie regelaar  
*regulador de energía*

*intensità calore*  
heat intensity  
*intensité chaleur*  
Hitze  
*intensidad calor*  
warmte intensiteit  
*intensidade do calor*

1

1-2

*tenue - weak - faible - schwach - tenue - zwak - fraco*

2

3-4

*dolce - gentle - doux - mild - moderada - zeer laag - ligeire*

3

5-6

*lento - slow - lent - mässig - lenta - laag - lento*

4

7-8

*medio - medium - moyen - mittel - media - medium - médio*

5

9-10

*forte - strong - fort - sterk - fuerte - hoog - forte*

6

10-11

*vivo - bright - vif - sehr stark - viva - zeer hoog - vivo*

**GRILL:** *La funzione GRILL si ottiene nella posizione 11*  
**GRILL:** Turn the knob to position 11 for the GRILL function  
**GRILL:** *La fonction GRILL est activée sur la position 11*  
**GRILL:** Die Funktion GRILL ist in der Schalterposition 11 verfügbar  
**GRILL:** *La función GRILL se obtiene en la posición 11*  
**GRILL:** De GRILL-functie wordt op stand 11 geactiveerd  
**GRILL:** *A função GRILL obtém-se na posição 11*



# TIPOLOGIA A

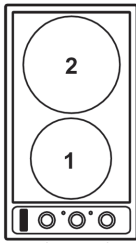

1 2

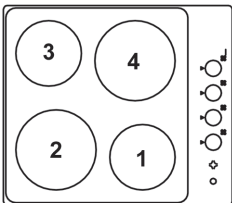
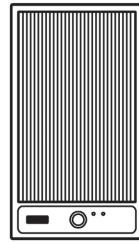
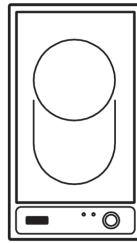
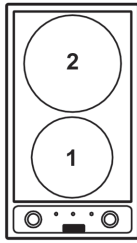

4  
3  
2  
1

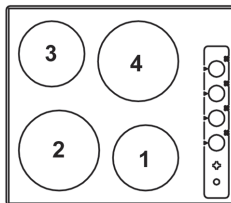

4  
3  
2  
1

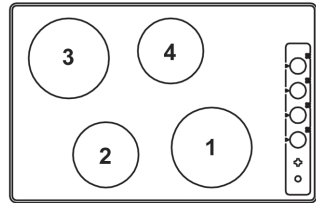

4  
3  
2  
1

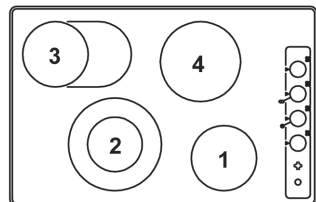
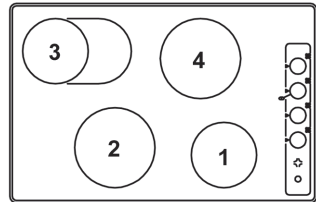
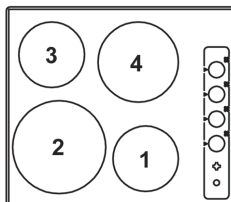
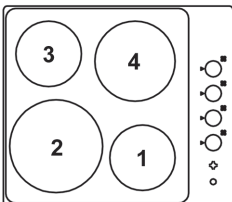
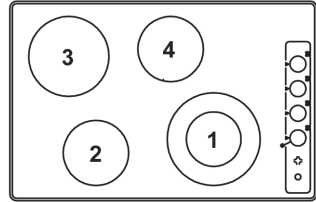
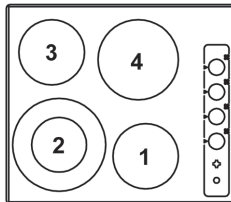
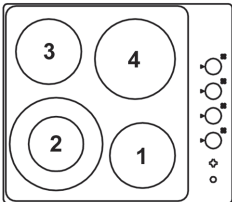
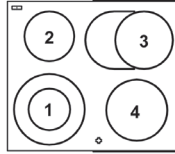
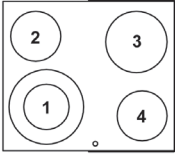
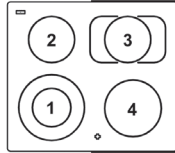
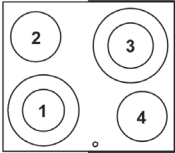
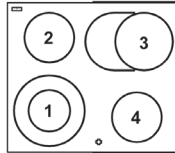
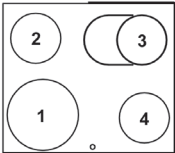
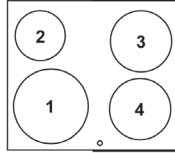
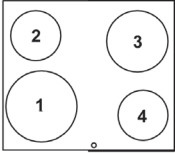
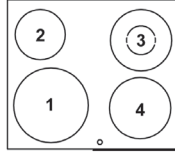
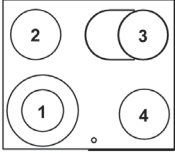
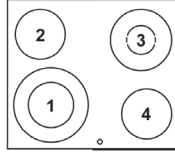
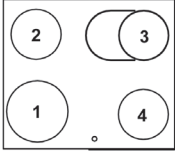
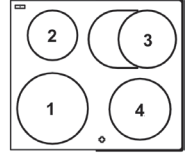
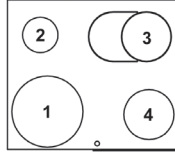
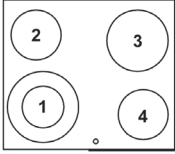
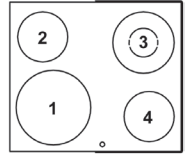
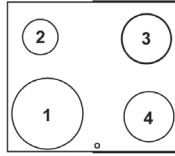
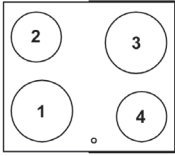
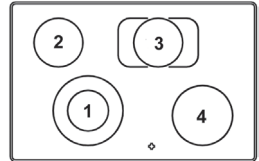
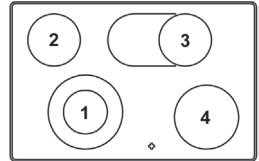
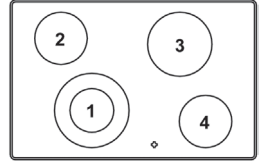
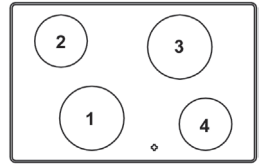

Fig. 3 - Abb. 3 - Afb. 3

# TIPOLOGIA A



# TIPOLOGIA B



*Fig. 3b - Abb. 3b - Afb. 3b*

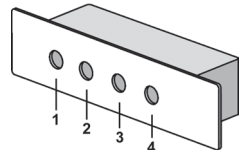

*Fig. 3a - Abb. 3a - Afb. 3a*

# TIPOLOGIA B

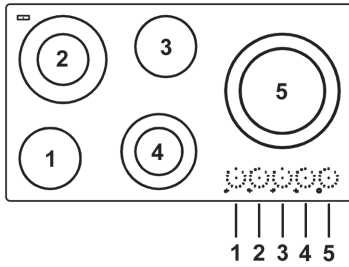
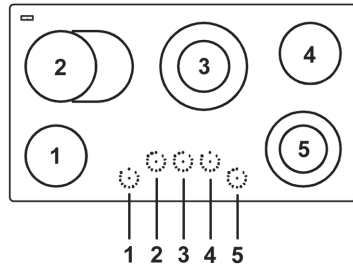
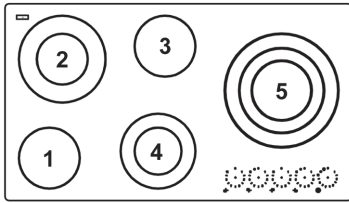

Fig. 3c - Abb. 3c - Afb. 3c

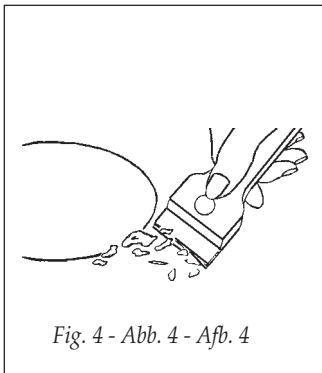

Fig. 4 - Abb. 4 - Afb. 4

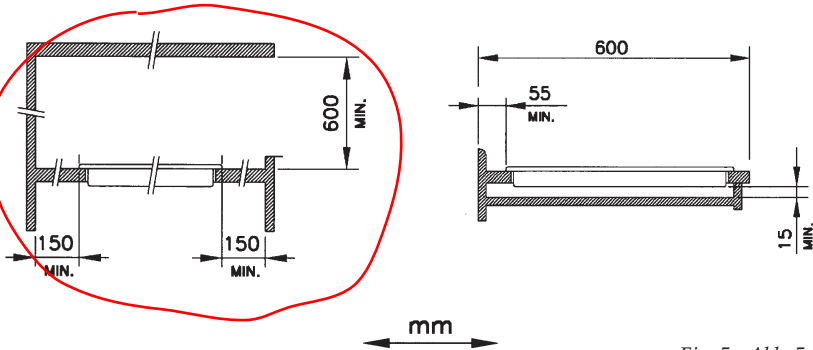

Fig. 5 - Abb. 5 - Afb. 5

## TIPOLOGIA A

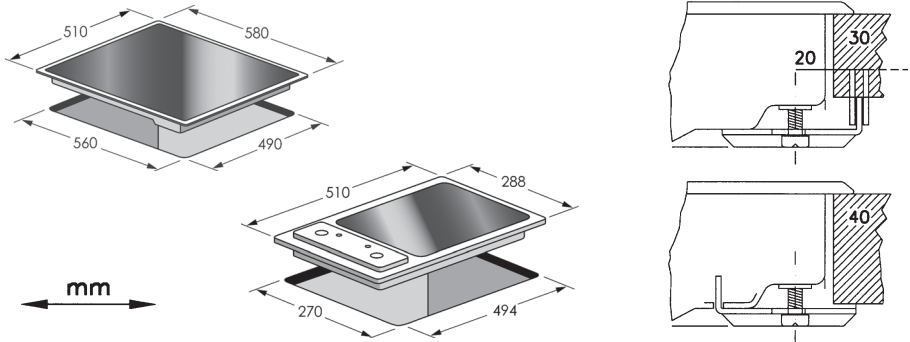

Fig. 5a - Abb. 5a - Afb. 5a

## TIPOLOGIA B

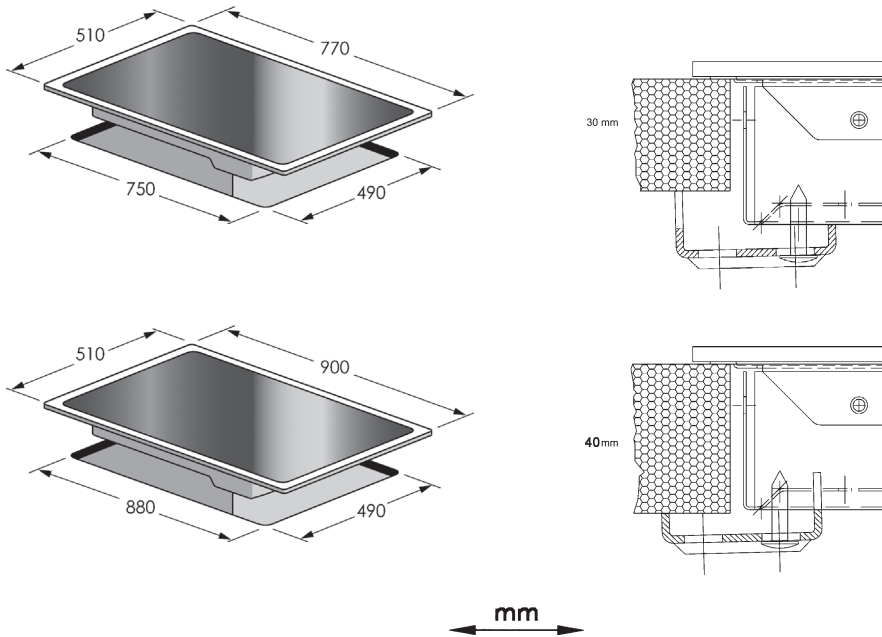
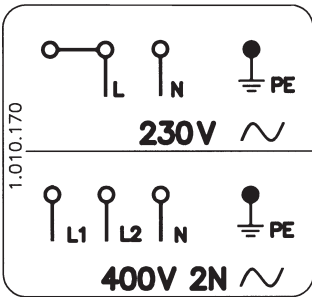

Fig. 5b - Abb. 5b - Afb. 5b



H05RR-F3x1.5\*

H05RR-F4x0.75\*

- \* Tenendo conto del fattore di contemporaneità
- \* Considering contemporaneity factor
- \* En tenant compte du coefficient de simultanéité
- \* Bei Gleichzeitigkeitsfaktor
- \* Tomando en cuenta el factor de simultaneidad
- \* In aanmerking van de Geleijktijdigheidsfactor
- \* Tomando en consideração o factor de simultaneidade

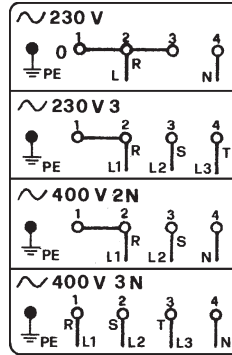

H05RR-F3x2.5\*

H05RR-F4x1.5\*

H05RR-F4x1.5\*

H05RR-F5x1.5\*

Fig. 6 - Abb. 6 - Afb. 6

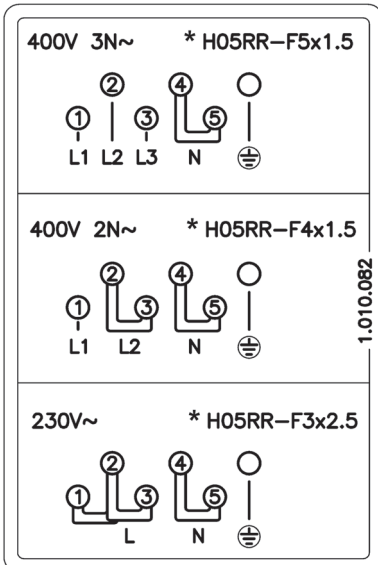

- \* Tenendo conto del fattore di contemporaneità
- \* Considering contemporaneity factor
- \* En tenant compte du coefficient de simultanéité
- \* Bei Gleichzeitigkeitsfaktor
- \* Tomando en cuenta el factor de simultaneidad
- \* In aanmerking van de Geleijktijdigheidsfactor
- \* Tomando en consideração o factor de simultaneidade

Fig. 6a - Abb. 6a - Afb. 6a

*N.B.: - Nell'uso degli elementi riscaldanti si consigliano recipienti a fondo piatto (Fig. 3) con diametro uguale o leggermente superiore a quello indicato sul piano; - evitare trabocchi di liquido; pertanto ad ebollizione avvenuta o comunque a liquido riscaldato ridurre l'erogazione di calore; - non lasciare inseriti gli elementi riscaldanti a vuoto o con pentole o tegami vuoti.*

*Al verificarsi di una anche minima frattura della superficie del piano di cottura disinserire immediatamente l'alimentazione elettrica.*

### **Manutenzione**

*(Fig.-4) Prima di tutto rimuovere residui di cibo e spruzzi di grasso dalla superficie di cottura con un raschietto. Successivamente pulire nella zona calda con Sidol o Stahlfix con carta da cucina, indi risciacquare con acqua e asciugare con uno straccio pulito. Tracce di fogli di alluminio, di oggetti di plastica, zucchero o cibi fortemente saccariferi devono essere rimosse immediatamente dalla zona calda di cottura con un raschietto per evitare possibili danni alla superficie del piano. In nessun caso usare spugne o strofinacci abrasivi; evitare anche l'uso di detersivi chimici aggressivi come Fornospray o smacchiatori.*

*N.B.: - When one makes use of heating elements, we advise receptacles with flat bottom (Fig. 3) having same diameter or lightly higher than that of the hot area.  
- Avoid overflows of liquid, therefore when boiling has happened, or in any case when liquid is heated, reduce the heat supply.  
- Don't leave the heating elements on without receptacles on the top or with void pots and pans.*

**In the event of even a slight fracture on the cooking surface, disconnect the electric power supply immediately.**

### **Maintenance**

*(Fig.-4) First of all remove stray food bits and grease drops from the cooking surface with the special scraper (fig. 4). Then clean the hot area as best as possible with SIDOL, STAHLFIX or other similar products with a paper-towel, then rinse again with water and dry with a clean cloth. Pieces of aluminum foil and plastic material which have inadvertently melted or sugar remains or highly sacchariferous food have to be removed immediately from the hot cooking area with the special scraper (fig. 4).-This is to avoid any possible damage to the surface of the top. Under no circumstances should abrasive sponges or irritating chemical detergents be used such as oven sprays or spot removers.*

*N.B.: - Nous recommandons l'utilisation de recipientes à fond plat (Fig. 3) d'un diamètre égal ou légèrement supérieur à celui de la zone chaude; - Eviter les débordements de liquide; réduire la puissance une fois l'ébullition atteinte; - Ne pas laisser fonctionner les éléments de chauffe à vide ou avec un recipient vide.*

*Si vous constatez l'apparition d'une fissure, même légère, sur la surface du plan de cuisson, débranchez immédiatement l'appareil.*

### **Entretien**

*(Fig.-4) Avant tout enlever les restes de nourriture et les giclées de graisse de la surface de cuisson avec une paillette métallique. Nettoyer ensuite dans la zone chaude avec Sidol ou Stahlfix et du papier de cuisine, rincer par de l'eau et essuyer avec un chiffon propre. Les traces d'aluminium, d'objets en plastique, de sucre ou de nourriture très riche en sucre doivent être enlevés instamment da la zone chaude de cuisson par l'aide d'une paillette métallique pour éviter de possible dégâts à la surface du plan. N'utiliser absolument pas d'éponges ou de torchons abrasifs; éviter aussi l'emploi de détergents chimiques agressifs comme Fornospray ou de dégraisseurs.*

N.B. - Für den Gebrauch der Heizelemente empfehlen sich Töpfe mit geradem Boden (Abb. 3) und gleichem oder nur wenig größerem Durchmesser.

- Vermeiden Sie das Überlaufen von Flüssigkeiten, indem Sie nach Erreichen des Siedepunkts oder Erhitzen der Flüssigkeit die Wärmezufuhr zurückschalten; - lassen Sie die Heizelemente nicht ohne Topf oder mit leeren Töpfen eingeschaltet.

**Sobald ein Rib in der Oberfläche sichtbar wird, ist das Gerät sofort vom Versorgungsnetz zu trennen.**

## Instandhaltung

(Abb. 4) Vor allem Essensreste und Fettspritzer von der Kochoberfläche mit einem Schaber entfernen. Danach die warme Fläche mit Sidel oder Stahlfix und Küchenpapier säubern, dann mit Wasser abwaschen und einem sauberen Lappen trocknen. Spuren von Aluminiumfolie, Plastikgegenständen, Zucker oder stark zuckerhaltigen Speisen müssen sofort von der warmen Kochfläche mit einem Schaber entfernt werden um mögliche Schäden der Plattenoberfläche zu vermeiden. Auf keinen Fall Schwämme oder Scheuerlappen verwenden; den Gebrauch von aggressiven chemischen Putzmitteln wie Fornospray oder Fleckenreinigern vermeiden.

N.B. - En el uso de los elementos calentadores se aconseja utilizar recipientes con fondo plano (Fig. 3) de diámetro igual o ligeramente superior a aquel indicado por la serigrafía.

- Evitar desbordamientos de líquido. Por lo tanto, a ebullición completa o de todas formas una vez que esté caliente el líquido, reducir la potencia; - No dejar encendidas los elementos calentadores vacíos o con ollas o cacerolas vacías.

**Al verificarse la más leve fractura del vidrio, desconectar de inmediato la alimentación eléctrica.**

## Mantenimiento

(Fig. 4) Antes de todo quitar los residuos de comida y las salpicaduras de grasa de la superficie de cocción con una raedera. Luego limpiar en la zona caliente con Sidel o Stahlfix con papel de cocina. Luego aclarar con agua y secar con un trapo limpio. Trazas de papel de aluminio, de objetos de plástico, azúcar o comidas muy sacaríferas tienen que ser quitadas inmediatamente de la zona caliente de cocción con una raedera para evitar posibles daños a la superficie de cocción. En ningún caso utilicen esponjas o estropajos; eviten también utilizar detergentes químicos agresivos como Fornospray o quita-manchas.

N.B.: - Bij het gebruik van de elementen wordt aangeraden om gebruik te maken van pannen met een platte bodem (Fig. 3), waarvan de diameter gelijk is of iets groter dan is aangegeven op de plaat; - Overkoken van vloeistof vermijden; daarom bij het aan de kook raken of hoe dan ook bij verwarmde vloeistoffen de toevoer van warmte verminderen; - de elementen niet ingeschakeld laten zonder pan of met een lege pan of braadpan.

**Bij het vaststellen van zelfs het kleinste mogelijke scheurtje in het oppervlak van de kookplaat onmiddellijk de elektriciteitstoevoer onderbreken.**

## Onderhoud

(Fig. 4) Voor het koken etensresten en vetspatten van het kookoppervlak verwijderen met een schraper. Vervolgens de warme zone reinigen met Sidel of Stahlfix en keukenpapier, naspoeien met water en drogen met een schoon stuk keukenpapier. Stukjes aluminiumfolie, plastic voorwerpen, suiker of sterk suikerhoudend voedsel moeten onmiddellijk van de kookzone verwijderd worden met een schraper om mogelijke beschadigingen aan het oppervlak van de plaat te voorkomen. In geen enkel geval sponzen of ruwe doeken gebruiken; ook het gebruik van agressieve reinigingsmiddelen zoals Fornospray of vlekverwijderaars vermijden.

N.B.: - Quando se usam os elementos aquecedores aconselhamos recipientes com fundo redondo e chato (Fig. 3), de diámetro igual ou ligeiramente superior ao indicado na superfície de aquecimento.

- Evite derramar líquidos sobre a superfície de aquecimento e portanto quando se atinge a fervura diminua o calor da superfície de aquecimento. - Não deixe os elementos aquecedores ligados sem nenhum recipiente em cima ou com recipiente vazios.

**No caso em que se verifique até mesmo uma pequena racha na superfície do plano de cozedura, desligue imediatamente o aparelho da corrente eléctrica.**

## Manutenção

(Fig. 4) Antes de mais nada, elimine, por meio de uma raspadeira, todos os restos de comida e salpicos de gordura da superfície de cozimento. Em seguida, limpe a zona quente com Sidel ou Stahlfix, com papel de cozinha, em seguida, enxague com água e enxugue com um pano limpo. Quaisquer restos de folha de alumínio, de objectos de plástico, de açúcar ou de comida muito açucarada terão de ser removidos imediatamente da zona quente onde se cozinhou, por meio de uma raspadeira, afim de evitar possíveis danos à superfície da chapa de cozimento. De nenhuma maneira se deverá utilizar uma esponja ou esfregão abrasivo. Evitar igualmente a utilização de detergentes químicos agressivos como Fornospray ou produtos para tirar nódoas.

## **ISTRUZIONI PER L'INSTALLATORE**

### **Installazione**

*Le presenti istruzioni sono rivolte all'installatore qualificato quale guida all'installazione, regolazione e manutenzione secondo le leggi e le normative in vigore.*

*Gli interventi devono sempre essere effettuati ad apparecchiatura disinserita elettricamente.*

### **Posizionamento**

*(Fig. 5 - 5a - 5b).*

*L'apparecchio è previsto per essere incassato in un piano di lavoro come illustrato nell'apposita figura. Predisporre su tutto il perimetro del piano il sigillante a corredo.*

### **Collegamento elettrico**

*(Fig. 6 - 6a). Prima di effettuare l'allacciamento elettrico accertarsi che:*

- *le caratteristiche dell'impianto siano tali da soddisfare quanto indicato sulla targa matricola applicata sul fondo del piano;*
- *che l'impianto sia munito di un efficace collegamento di terra secondo le norme e le disposizioni di legge in vigore. La messa a terra è obbligatoria a termini di legge.*

*Nel caso che l'apparecchiatura non sia munita di cavo e/o di relativa spina utilizzare materiale idoneo per l'assorbimento indicato in targa matricola e per la temperatura di lavoro. Il cavo in nessun punto dovrà*

## **INSTRUCTIONS FOR THE INSTALLATION TECHNICIAN**

### **Installation**

These Instructions are for the qualified technician, as a guide to the installation, adjustment and maintenance, according to the laws and standards in force. Any of these operations must always be carried out when the appliance has been disconnected from the electric system.

### **Positioning**

(Fig. 5 - 5a - 5b). The appliance can be fitted into a working area as illustrated on the figure. Apply the seal supplied over the whole perimeter of the working area.

### **Electrical connection**

(Fig. 6 - 6a) Prior to carrying out the electrical connection, please ensure that:

- the plant characteristics are such as to follow what is indicated on the matrix plate placed at the bottom of the working area;
- that the plant is fitted with an efficient earth connection, following the standards and law provisions in force. The earth connection is compulsory in terms of the law.

Should there be no cable and/or plug on the equipment, use suitable absorption material for the working temperature as well, as indicated on the matrix plate. Under no circumstance must the cable reach a temperature above

## **MODALITÉS D'INSTALLATION**

### **Installation**

*Ces instructions sont faites pour le technicien spécialisé comme guide à l'installation, au réglage e à l'entretien suivant les lois et les normes en vigueur.*

*Les interventions doivent toujours être effectuées quand l'appareil est débranché.*

### **Positionnement**

*(Fig. 5 - 5a - 5b).*

*L'appareil est prévu pour être encastré dans une table de travail comme indiqué dans le dessin spécial. Préparer la colle pour seller ci-jointe sur tout le périmètre du plan.*

### **Branchement électrique**

*(Fig. 6 - 6a) Avant d'effectuer le branchement électrique, s'assurer que:*

- *les caractéristiques de l'installation soient de nature à satisfaire toutes les indications portées sur la plaque signalétique située sous l'appareil;*
- *que l'installation dispose d'un raccordement à la terre selon les normes et les dispositions en vigueur.*

*La mise à terre est obligatoire aux termes de la loi. Si l'appareil n'a pas de câble et /ou de prise correspondante, utiliser de la matière apte à l'absorption indiquée sur la plaque signalétique et à la température de travail. Le câble ne*

## ANWEISUNGEN FÜR DEN INSTALLATEUR

### Installation

Die angegebenen Anweisungen sind an den zugelassenen Installateur als Richtlinie für die Installation, Regelung und Instandhaltung, gemäß den geltenden Gesetzen und Normen, gerichtet. Die Eingriffe dürfen nur bei ausgeschaltetem Apparat vorgenommen werden.

### Aufstellung

(Abb. 5 - 5a - 5b). Der Apparat ist für den Einbau in eine Arbeitsplatte vorgesehen. Siehe Abbildung.

Auf den ganzen Perimeter der Platte die mitgelieferte Dichtmasse verteilen.

### Elektrischer Anschluß

(Abb. 6 - 6a) Vor dem Anschluß an das elektrische Netz sich davon überzeugen, daß:

- die Eigenschaften der Anlage mit denen auf dem unter der Ofenplatte angebrachten Leistungsschild übereinstimmen;
- die Anlage mit einem wirksamen Erdanschluß gemäß den geltenden Normen und Gesetzbestimmungen versehen ist. Der Erdanschluß ist gemäß Gesetz verbindlich.

Falls der Apparat nicht mit einem Kabel und/ oder mit einem entsprechenden Stecker ausgerüstet ist, muß gleichwertiges Material zur Stromentnahme, wie auf dem Leistungsschild angegeben, und für die Ar-

## INSTRUCCIONES PARA EL INSTALADOR

### Instalación

*Las presentes instrucciones están dirigidas al instalador como guía para la instalación, regulación y mantenimiento según las leyes y las normas vigentes. Las intervenciones tienen que ser efectuadas siempre con el aparato desenchufado.*

### Colocación

*(Fig. 5 - 5a - 5b). El aparato ha sido estudiado para ser empotrado en un tablero de trabajo como ilustrado en la relativa figura.*

*Preparar sobre todo el perímetro de la superficie la masilla impermeable en dotación.*

### Conexión eléctrica

*(Fig. 6 - 6a) Antes de efectuar la conexión eléctrica comprobar que:*

- *las características de la instalación satisfagan unato indicado en la placa matrícula colocada sobre el fondo de la superficie de cocción;*
- *que la instalación tenga una eficaz conexión de tierra según las normas y las prescripciones de ley vigentes. La puesta a tierra es obligatoria por ley.*

*En el caso de que el aparato no tenga el cable y/o el relativo enchufe utilizar material apto para la absorción indicado en la placa matrícula y para la temperatura de trabajo. El cable en ningún punto tendrá que llegar a una temperatura superior de 50°C a*

## INSTRUCTIES VOOR DE INSTALLATEUR

### Installatie

De onderstaande instructies zijn bedoeld voor de gekwalificeerde installateur, die de installatie, regeling en het onderhoud uitvoert volgens de geldende wetten en normen. Reparaties moeten altijd worden uitgevoerd terwijl de stroomvoorziening van het apparaat is onderbroken.

### Plaatsing

(Fig. 5 - 5a - 5b). Het apparaat is voorzien om te worden verzonken in een keukenblad zoals geïllustreerd in de betreffende figuur.

Dicht de ruimte tussen het keukenblad en de plaat rondom af met de bijgeleverde kit.

### Elektrische aansluiting

(Fig. 6 - 6a) Alvorens de elektrische aansluiting te verrichten verzekert men zich ervan dat:

- de karakteristieken van het stroomvoorzienende apparaat voldoen aan hetgeen is vermeld op de registratieplaat onderop de kookplaat;
- dat het stroomvoorzienende apparaat voorzien is van een effectieve aardeverbinding volgens de wettelijk voorgeschreven normen en beschikkingen. Het aarden is verplicht volgens de wet.

In het geval dat het apparaat niet is uitgerust met een kabel en/of stekker, dient gebruik gemaakt te worden van materiaal, geschikt voor de stroomvoering en de werkteemperatuur, zoals aangege-

## INSTRUÇÕES PARA O INSTALADOR

### Instalação

*Estas instruções são dedicadas particularmente para o instalador qualificado, para serem utilizadas como guia à instalação, regulação e manutenção, segundo as leis e normas em vigor. As intervenções terão de ser sempre efectuadas quando o aparelho estiver desligado da corrente eléctrica.*

### Posicionamento

*(Fig. 5 - 5a - 5b). O aparelho foi projectado par ser montado num plano de trabalho como está ilustrado na figura*

*correspondente. Vedar todo o perímetro da superfície de trabalho, com o vedador fornecido com o aparelho.*

### Conexão eléctrica

*(Fig. 6 - 6a) Antes de efectuar a conexão eléctrica, será preciso assegurar que:*

- *as características da instalação sigam o que está indicado sobre a chapa da matriz aplicada no fundo da chapa de cozimento.*
- *a instalação esteja munida de uma conexão à terra eficaz, segundo as normas e disposições das leis em vigor. A conexão à terra é obrigatória nos termos da lei.*

*No caso que o aparelho não esteja munido de cabo e/ou da relativa tomada, utilize o material apropriado para absorver o que está indicado na chapa da matriz, para uma devida tempera-*

**IT**

raggiungere una temperatura superiore di 50 °C a quella ambiente.

*Desiderando un collegamento diretto alla rete, è necessario interporre un interruttore onnipolare con apertura minima fra i contatti di 3 mm dimensionato per il carico di targa e rispondere alle norme in vigore (il cavo di terra giallo/verde non deve essere interrotto dall'interruttore). La presa o l'interruttore onnipolare devono essere facilmente raggiungibili con l'apparecchiatura installata.*

*N.B.: - Il costruttore declina ogni responsabilità nel caso che quanto sopra e le usuali norme antiinfortunistiche non vengano rispettate.*

*Se il cavo di alimentazione è danneggiato, esso deve essere sostituito dal costruttore o dal suo servizio assistenza tecnica o comunque da una persona con qualifica simile, in modo da prevenire ogni rischio.*

**GB**

50°C of the ambient temperature.

Should a direct connection to the network be required, it will be necessary to interpose an omnipolar switch with minimum aperture between the 3 mm. contacts, dimensioned to bear the plate load and it must follow the standards in force (the yellow/green earth cable must not be interrupted by the switch). The plug or omnipolar switch must be easily reached on the installed equipment.

The manufacturers decline any responsibility in the event of non-compliance with what is described above and the accident prevention norms not being respected and followed.

**To avoid all risk, if the power cable becomes damaged, it must only be replaced by the manufacturer, by an authorised service centre, or by a qualified electrician.**

**FR**

*devra jamais atteindre une température supérieure de 50°C à celle ambiante.*

*Si on désire une connexion directe au réseau, il faut prévoir un dispositif de coupure onnipolaire avec une distance d'ouverture entre les contacts de 3 mm dimensionné à la puissance de plaque et qui suit les normes en vigueur (le fil de terre de couleur jaune/vert ne doit pas être coupé par l'interrupteur). La prise ou l'interrupteur onnipolaire doivent être facilement accessibles après la mise en place de l'appareil.*

*Le Constructeur décline toute responsabilité au cas où ces normes et les autres normes contre les accidents ne seraient pas observées.*

*Si le câble d'alimentation est endommagé, le constructeur, le service d'assistance technique ou un technicien qualifié devra le remplacer afin d'éviter toute sorte de risque.*

**DE**

beitstemperatur verwendet werden. Das Kabel darf an keiner Stelle eine Temperatur von mehr als 50°C über der Raumtemperatur erreichen. Falls ein direkter Anschluß an das Stromnetz gewünscht wird, ist es notwendig einen allpoligen Schalter mit einer Mindestöffnung von 3mm zwischen den Kontakten, gemäß Leistungsschild, zu legen und den geltenden Normen entsprechen. (Das gelbgrüne Erdkabel darf nicht vom Schalter ausgeschaltet werden). Die Steckdose oder der allpolige Schalter müssen bei dem installierten Apparat leicht zu erreichen sein.

Der Hersteller lehnt jede Verantwortung ab falls oben genannte Ausführungen und die üblichen Unfallnormen nicht eingehalten werden.

**Falls das Netzkabel beschädigt ist, muss es durch den Hersteller oder seinen technischen Kundendienst oder in jedem Fall durch eine entsprechend qualifizierte Fachkraft ersetzt werden, um jedes Risiko auszuschließen.**

**ES**

*la temperatura ambiente. Si se quiere una conexión directa a la red, es necesario interponer un interruptor onnipolar con abertura mínima entre los contactos de 3 mm dimensionado para la carga de placa y responder a las normas vigentes (el cable de tierra amarillo/verde no tiene que ser interrumpido por el interruptor). El enchufe o el interruptor onnipolar tienen que ser fácilmente alcanzables con el aparato instalado.*

*El constructor declina cualquier responsabilidad en el caso de que lo dicho arriba y las usuales normas contra los infortunios no sean respetadas.*

*Si el cable de alimentación se daña, hágalo sustituir por el fabricante, por un centro de asistencia técnica autorizado o por un técnico de competencia similar, a fin de prevenir todo tipo de riesgos.*

**NL**

ven op de registratieplaat. De kabel mag op geen enkel punt een temperatuur bereiken die hoger is dan 50°C boven de omgevingstemperatuur. Wenst men een directe verbinding met het lichtnet, dan is het noodzakelijk een onderbrekingsschakelaar tussen te plaatsen, met een minimale afstand van 3 mm tussen de contacten, die gedimensioneerd is voor het geregistreerd vermogen en voldoet aan de geldende normen (de aardekabel geel/groen mag niet door de schakelaar worden onderbroken). De stekker of schakelaar moet gemakkelijk bereikbaar zijn als de apparatuur eenmaal geïnstalleerd is.

De fabrikant wijst iedere verantwoordelijkheid af in geval dat het bovenstaande en de gebruikelijke preventieve normen niet worden gerespecteerd.

**Als de voedingskabel beschadigd is, moet deze door de fabrikant of door de technische dienst worden vervangen of in elk geval door een persoon met een soortgelijke kwalificatie, zodat elk gevaar wordt vermeden.**

**PT**

*tura de cozimento. O tubo não deverá nunca atingir a temperatura de 50°C acima da temperatura ambiente. Se desejar uma conexão directa à rede, será necessário interpor um interruptor onipolar com abertura mínima de 3 mm. entre os contactos, cuja dimensão deverá seguir a carga mencionada na chapa, seguindo igualmente as normas em vigor ( o cabo de terra amarelo/verde não deve ser interrompido pelo interruptor). A tomada ou o interruptor onipolar deverão ser posicionados para uma fácil manipulação do aparelho instalado.*

*O construtor declina qualquer responsabilidade no caso que não tenham sido respeitadas todas as disposições aqui em cima, assim como as normas para a prevenção de acidentes.*

**Se o cabo de alimentação estiver danificado, deve ser substituído pelo fabricante ou pelo serviço de assistência técnica ou, em todo o caso, por uma pessoa qualificada, de modo a prevenir qualquer perigo.**

# ELEMENTI RISCALDANTI - HEATING ELEMENTS - ELEMENTS DE CHAUFFE

V	tipo - type - type		W	regolazione - regulation - réglage	
~ 230 V	triplo circuito radiante	Ø 145	1200	commutatore	0+6
	triple-circuit radiant	Ø 145	1200	commutator	0+6
	triple circuit radiant	Ø 145	1200	commutateur	0+6
	triplo circuito radiante	Ø 180 - Ø 195	1700 - 1900	commutatore	0+6
	triple-circuit radiant	Ø 180 - Ø 195	1700 - 1900	commutator	0+6
	triple circuit radiant	Ø 180 - Ø 195	1700 - 1900	commutateur	0+6
	triplo circuito radiante	Ø 210	2100	commutatore	0+6
	triple-circuit radiant	Ø 210	2100	commutator	0+6
	triple circuit radiant	Ø 210	2100	commutateur	0+6
	monocircuito radiante	Ø 145	1200	regolatore d'energia	0+11
	single-circuit radiant	Ø 145	1200	energy regulator	0+11
	monocircuit radiant	Ø 145	1200	doseur d'nergie	0+11
	monocircuito radiante	Ø 180 - Ø 195	1700 - 1900	regolatore d'energia	0+11
	single-circuit radiant	Ø 180 - Ø 195	1700 - 1900	energy regulator	0+11
	monocircuit radiant	Ø 180 - Ø 195	1700 - 1900	doseur d'nergie	0+11
	monocircuito radiante	Ø 210	2100	regolatore d'energia	0+11
	single-circuit radiant	Ø 210	2100	energy regulator	0+11
	monocircuit radiant	Ø 210	2100	doseur d'nergie	0+11
	misto alogeno/radiante	Ø 145	1200	regolatore d'energia	0+11
	mixed-circuit radiant/halogen	Ø 145	1200	energy regulator	0+11
	mixte halogène/radiant	Ø 145	1200	doseur d'nergie	0+11
	misto alogeno/radiante	Ø 180	1800	regolatore d'energia	0+11
	mixed-circuit radiant/halogen	Ø 180	1800	energy regulator	0+11
	mixte halogène/radiant	Ø 180	1800	doseur d'nergie	0+11
	doppio circuito radiante	Ø 210/120	2100	regolatore d'energia	0+11
	double circuit radiant	Ø 210/120	2100	energy regulator	0+11
	double circuit radiant	Ø 210/120	2100	doseur d'nergie	0+11
	doppio circuito radiante ovale	145x250	1800	regolatore d'energia	0+11
	double circuit oval radiant	145x250	1800	energy regulator	0+11
	double circuit ovale radiant	145x250	1800	doseur d'nergie	0+11
doppio circuito radiante ovale	145x250	1800	commutatore	0+4	
double circuit oval radiant	145x250	1800	commutator	0+4	
double circuit ovale radiant	145x250	1800	commutateur	0+4	
monocircuito radiante	185x305	1500	regolatore d'energia	0+11	
single-circuit radiant	185x305	1500	energy regulator	0+11	
monocircuit radiant	185x305	1500	doseur d'nergie	0+11	
monocircuito radiante	Ø 100	600	interruttore	0+11	
single-circuit radiant	Ø 100	600	switch	0+11	
monocircuit radiant	Ø 100	600	interrupteur	0+11	
doppio circuito radiante	Ø 230/140	2500	regolatore d'energia	0+11	
double circuit radiant	Ø 230/140	2500	energy regulator	0+11	
double circuit radiant	Ø 230/140	2500	doseur d'nergie	0+11	
doppio circuito radiante	Ø 180/80-100-120	1700	regolatore d'energia	0+11	
double circuit radiant	Ø 180/80-100-120	1700	energy regulator	0+11	
double circuit radiant	Ø 180/80-100-120	1700	doseur d'nergie	0+11	
doppio circuito radiante ovale	170x165	2200	regolatore d'energia	0+11	
double circuit oval radiant	170x165	2200	energy regulator	0+11	
double circuit ovale radiant	170x165	2200	doseur d'nergie	0+11	
doppio circuito radiante rettangolare	140x240	200	regolatore d'energia	0+11	
double circuit rectangular radiant	140x240	200	energy regulator	0+11	
double circuit rectangulaire radiant	140x240	200	doseur d'nergie	0+11	

# HEIZELEMENTE - ELEMENTOS CALEFACTORES - VERWARMINGSELEMENTEN - ELEMENTOS QUECEDORES

V	Typ - tipo - type - tipo	W	Einstellung - regulación - regeling - regulação	
	dreifacher Strahlungskreis <i>Triple circuito radiante</i>	Ø 145 1200	Umschalter <i>comutador</i>	0+6 0+6
	Drievoudige straalings-stroomkring <i>Triplo circuito radiante</i>	Ø 145 1200 Ø 145 1200	stroomwisselaar <i>comutador</i>	0+6 0+6
	dreifacher Strahlungskreis <i>Triple circuito radiante</i>	Ø 180 - Ø 195 1700 - 1900	Umschalter <i>comutador</i>	0+6 0+6
	Drievoudige straalings-stroomkring <i>Triplo circuito radiante</i>	Ø 180 - Ø 195 1700 - 1900 Ø 180 - Ø 195 1700 - 1900	stroomwisselaar <i>comutador</i>	0+6 0+6
	dreifacher Strahlungskreis <i>Triple circuito radiante</i>	Ø 210 2100	Umschalter <i>comutador</i>	0+6 0+6
	Drievoudige straalings-stroomkring <i>Triplo circuito radiante</i>	Ø 210 2100 Ø 210 2100	stroomwisselaar <i>comutador</i>	0+6 0+6
	Einzel-Strahlungskreis <i>Monocircuito radiante</i>	Ø 145 1200	Energieregler <i>regulador de energía</i>	0+11 0+11
	Eenvoudige straalings-stroomkring <i>Monocircuito radiante</i>	Ø 145 1200 Ø 145 1200	energieregelaar <i>regulador de energía</i>	0+11 0+11
	Einzel-Strahlungskreis <i>Monocircuito radiante</i>	Ø 180 - Ø 195 1700 - 1900	Energieregler <i>regulador de energía</i>	0+11 0+11
	Eenvoudige straalings-stroomkring <i>Monocircuito radiante</i>	Ø 180 - Ø 195 1700 - 1900 Ø 180 - Ø 195 1700 - 1900	energieregelaar <i>regulador de energía</i>	0+11 0+11
	Einzel-Strahlungskreis <i>Monocircuito radiante</i>	Ø 210 2100	Energieregler <i>regulador de energía</i>	0+11 0+11
	Eenvoudige straalings-stroomkring <i>Monocircuito radiante</i>	Ø 210 2100 Ø 210 2100	energieregelaar <i>regulador de energía</i>	0+11 0+11
	gemischter Halogen-/Strahlungskreis <i>Mixto/halógeno/radiante</i>	Ø 145 1200	Energieregler <i>regulador de energía</i>	0+11 0+11
	Gemengd halogeen/uitstraling <i>Misto halógeno/radiante</i>	Ø 145 1200 Ø 145 1200	energieregelaar <i>regulador de energía</i>	0+11 0+11
	gemischter Halogen-/Strahlungskreis <i>Mixto/halógeno/radiante</i>	Ø 180 1800	Energieregler <i>regulador de energía</i>	0+11 0+11
	Gemengd halogeen/uitstraling <i>Misto halógeno/radiante</i>	Ø 180 1800 Ø 180 1800	energieregelaar <i>regulador de energía</i>	0+11 0+11
	Doppelstrahlungskreis <i>Doble circuito radiante</i>	Ø 210/120 2100	Energieregler <i>regulador de energía</i>	0+11 0+11
	Dubbele straalings-stroomkring <i>Duplo circuito radiante</i>	Ø 210/120 2100 Ø 210/120 2100	energieregelaar <i>regulador de energía</i>	0+11 0+11
	ovale Doppelstrahlungskreis <i>Doble circuito radiante oval</i>	145x250 1800	Energieregler <i>regulador de energía</i>	0+11 0+11
	Dubbele ovale straalings-stroomkring <i>Duplo circuito radiante oval</i>	145x250 1800 145x250 1800	energieregelaar <i>regulador de energía</i>	0+11 0+11
	ovale Doppelstrahlungskreis <i>Doble circuito radiante oval</i>	145x250 1800	Umschalter <i>comutador</i>	0+4 0+4
	Dubbele ovale straalings-stroomkring <i>Duplo circuito radiante oval</i>	145x250 1800 145x250 1800	stroomwisselaar <i>comutador</i>	0+4 0+4
	Einzel-Strahlungskreis <i>Monocircuito radiante</i>	185x305 1500	Energieregler <i>regulador de energía</i>	0+11 0+11
	Eenvoudige straalings-stroomkring <i>Monocircuito radiante</i>	185x305 1500 185x305 1500	energieregelaar <i>regulador de energía</i>	0+11 0+11
	Einzel-Strahlungskreis <i>Monocircuito radiante</i>	Ø 100 600	Schalter <i>interruptor</i>	0+11 0+11
	Eenvoudige straalings-stroomkring <i>Monocircuito radiante</i>	Ø 100 600 Ø 100 600	schakelaar <i>interruptor</i>	0+11 0+11
	Doppelstrahlungskreis <i>Doble circuito radiante</i>	Ø 230/140 2500	Energieregler <i>regulador de energía</i>	0+11 0+11
	Dubbele straalings-stroomkring <i>Duplo circuito radiante</i>	Ø 230/140 2500 Ø 230/140 2500	energieregelaar <i>regulador de energía</i>	0+11 0+11
	Doppelstrahlungskreis <i>Doble circuito radiante</i>	Ø 180/80-100-120 1700	Energieregler <i>regulador de energía</i>	0+11 0+11
	Dubbele straalings-stroomkring <i>Duplo circuito radiante</i>	Ø 180/80-100-120 1700 Ø 180/80-100-120 1700	energieregelaar <i>regulador de energía</i>	0+11 0+11
	ovale Doppelstrahlungskreis <i>Doble circuito radiante oval</i>	170x165 2200	Umschalter <i>comutador</i>	0+11 0+11
	Dubbele ovale straalings-stroomkring <i>Duplo circuito radiante oval</i>	170x165 2200 170x165 2200	stroomwisselaar <i>comutador</i>	0+11 0+11
	Rechteckig Doppelstrahlungskreis <i>Doble circuito radiante rectangular</i>	140x240 200	Umschalter <i>comutador</i>	0+11 0+11
	Dubbele rechthoekig straalings-stroomkring <i>Duplo circuito radiante rectangular</i>	140x240 200 140x240 200	stroomwisselaar <i>comutador</i>	0+11 0+11

~ 230 V

*La Casa costruttrice declina ogni responsabilità per le possibili inesattezze contenute nel presente opuscolo, imputabili ad errori di stampa o di trascrizione. Si riserva il diritto di apportare ai propri prodotti quelle modifiche che ritiene necessarie o utili, senza pregiudicare le caratteristiche essenziali.*

---

The manufacturer declines all responsibility for possible inaccuracies contained in this pamphlet, due to printing or copying errors. We reserve the right to make on our own products those changes to be considered necessary or useful, without jeopardizing the essential characteristics.

---

*Dans un souci constant d'amélioration qualitative, le constructeur se réserve la possibilité d'apporter à ses produits les modifications utiles, sans compromettre ses caractéristiques essentielles. Le constructeur décline toutes responsabilités pour d'éventuelles inexactitudes contenues dans cette notice, imputables à des erreurs d'impression ou de transcription.*

---

Die Herstellerfirma übernimmt keinerlei Verantwortung für eventuell in dieser Broschüre enthaltene Ungenauigkeiten, die auf Druckfehler zurückzuführen sind und behält sich das Recht vor an ihren Produkten alle für notwendig erachteten Änderungen anzubringen, ohne die wesentlichen Eigenschaften zu beeinflussen.

---

*El constructor declina toda responsabilidad por las posibles inexactitudes contenidas en el presente documento, imputables a errores de impresión o relacionadas. El constructor se reserva el derecho de aportar a sus propios productos aquellas modificaciones que se considere necesarias o útiles, sin perjudicar las características esenciales.*

---

De Fabrikant wijst iedere verantwoordelijkheid af voor enige onjuistheden in deze brochure welke geweten kunnen worden aan copie - of drukfouten. Hij behoudt zich het recht voor aan zijn eigen producten wijzigingen aan te brengen die hij voor noodzakelijk of nuttig houdt zonder dat de wezenlijke kenmerken erdoor benadeeld worden.

---

*O Fabricante não assume nenhuma responsabilidade acerca de eventuais inexactidões contidas na presente publicação, devidas a erros de impressão ou de transcrição. Reserva-se o direito de efectuar nos próprios produtos as eventuais modificações que considerar necessárias ou úteis, sem prejudicar as características essenciais.*

---